



CUCHARA 4 EN 1

B4-XL

EQUIPAMIENTO ESTANDAR

- 1 Dos cilindros hidráulicos de doble efecto
- 2 Válvula de bloqueo para los cilindros hidráulicos
- 3 Patines de HARDOX® de protección cucharón
- 4 Perfiles de la grapa superior dentados

DESCRIPCIÓN

Cuchara 4x1 multifunción indicada para ser instalada en grandes Cargadoras, Mixtas y Telescópicos. Es equipada de serie con **dos cilindros hidráulicos** de doble efecto y **válvula de bloqueo**. Los perfiles internos de la grapa superior tienen una **formación particular** que permite agarrar y mantener incluso el material más irregular. La atención al detalle y su equipo de primer nivel utilizado en la estructura, hacen que la Cuchara B4-XL sea una herramienta válida de excelente calidad.

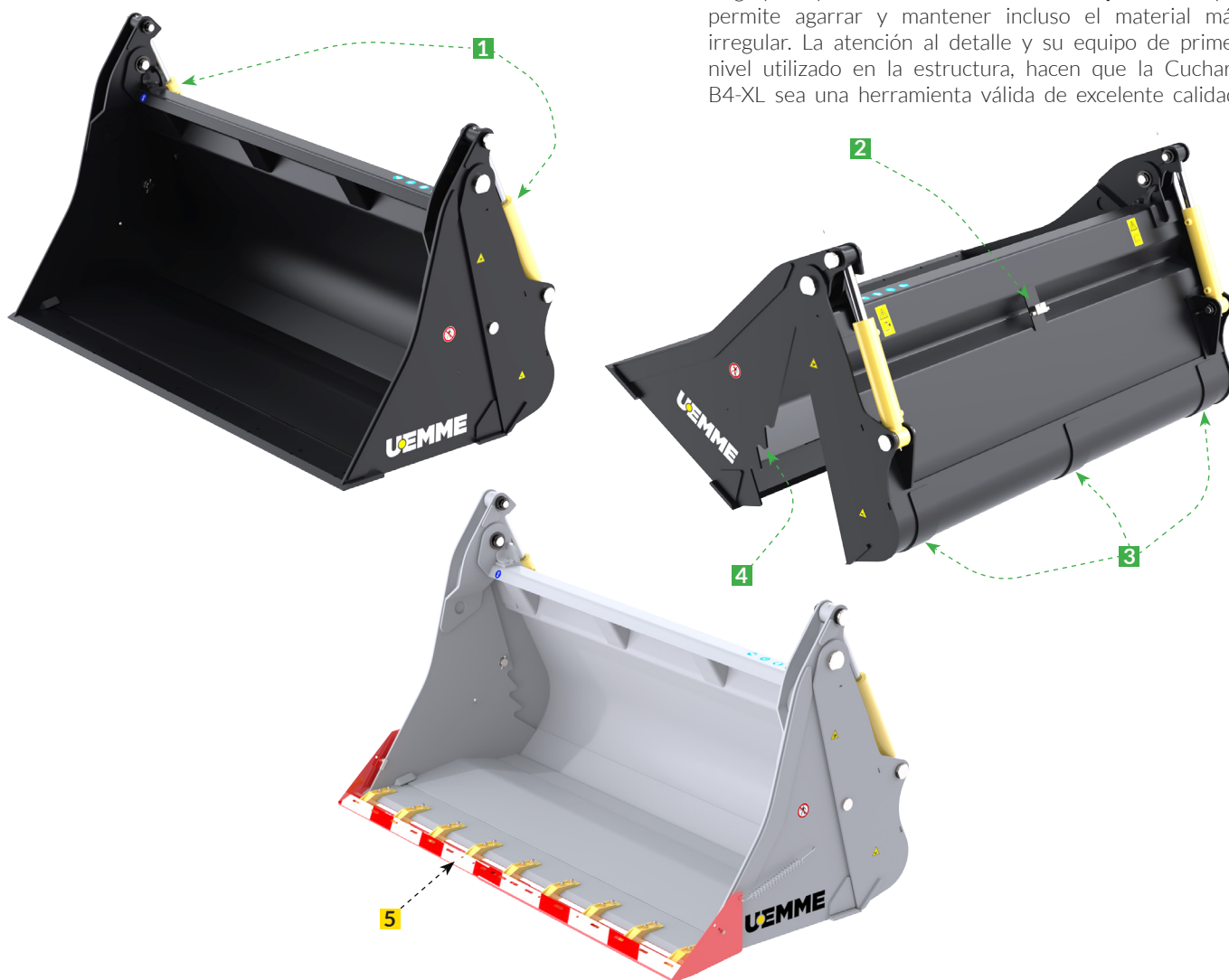



MODELOS		B4-XL 2100	B4-XL 2300	B4-XL 2450
Ancho	mm	2120	2320	2470
Profundidad	mm	1080	1080	1080
Altura	mm	1265	1265	1265
Capacidad SAE	m³	1,46	1,60	1,7
Peso sin enganche	Kg	630	660	690
	Tons	4,5÷6	6÷8	8÷10

ACCESORIOS

5 Dientes atornillados y protección seguridad desmontable

SISTEMAS DE ACOPLAMIENTO

-  Enganche universal para Minicargadora
-  Enganche non universal para Minicargadora
-  Enganche para Palas, Mixtas y Telescópicos

APLICACIONES

- SECTOR INDUSTRIAL
- SECTOR DE LA CONSTRUCCIÓN
- OPERACIONES DE EXCAVACIÓN Y RELLENO
- LIMPIEZA BASURA Y ESCOMBROS

